

Ledningsterminaler, trimmere, kodningsfaser

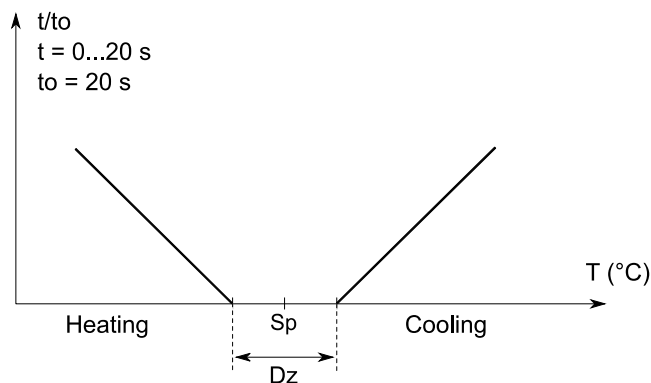

Ledningsnet

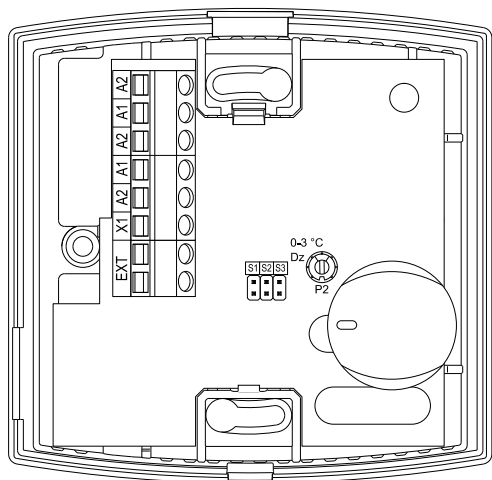
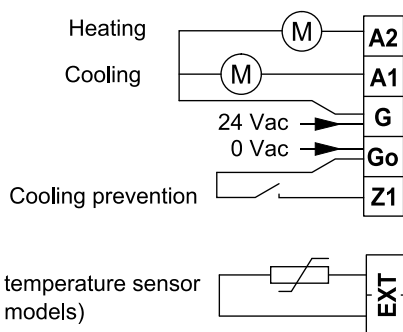

Kodning ved hjælp af jumpere

S1	Forebyggelse af ventilblokering	<input checked="" type="checkbox"/>	Forebyggelse af ventilblokering slået til
		<input type="checkbox"/>	Forebyggelse af ventilblokering slået fra
S2	Proportionalbånd (Xp)	<input checked="" type="checkbox"/>	2 °C
		<input type="checkbox"/>	1 °C
S3	Midtpunkt for sætpunktsområde for bruger	Midtpunktet for den af brugeren angivne indstilling (fabriksindstillingen er 21 °C) kan ændres ved at dreje potentiometeret til den ønskede position og derefter fjerne og sætte jumperen på plads igen.	

Ting, der skal tages højde for under idriftssættelse

- Når trimmerpositioner eller andre indstillinger ændres, vises indstillingsværdierne på HLS 21-N-displayet (et display kan også tilsluttes midlertidigt i forbindelse med idriftssættelsesproceduren)
- Hvis køling forhindres, men stadig kræves, blinker det grønne indikatorlys hvert 30. sekund

BEMÆRK! Bloker den luftgennemstrømning, der kommer gennem kablets beskyttelsesrør.